

KONICA EYEPIECE CONVERTER^{AR}

アイピースコンバーター

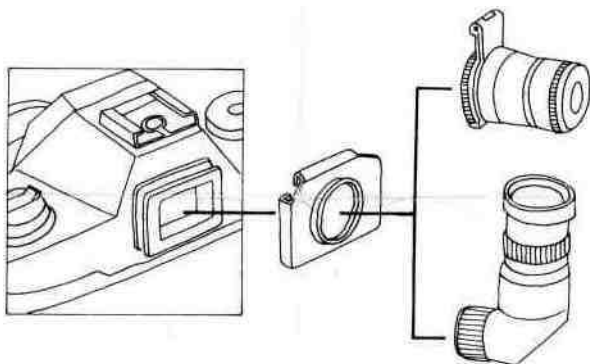

マグニファイヤーとアングルファインダー3を使うときに必要なものです。使用するアクセサリーにアイピースコンバーターをねじ込んでおけば、カメラのアイピース枠に差し込んで取付けられます。

A "must" adapter for use of the focusing adapter (Magnifier and Angle Finder 3) with KONICA Autoreflex TC. Screw the adapter into the accessory to be used. Then it can be mounted by merely inserting into the frame of finder eyepiece.

Zur Verwendung der Augenmuschel, von Korrekturlinsen, der Einstellupe oder des Winkelsucher 3 an der KONICA Autoreflex TC benötigen Sie einen Adapter. Das Zubehör wird am Adapter eingeschraubt, der Adapter kann dann in den Rahmen des Sucherokulars eingesteckt werden,

C'est un accessoire indispensable qui permet d'adapter sur l'appareil un oculaire de visée, des lentilles dioptriques correctrices de vue, ou un viseur d'angle grossissant 3. L'adaptateur s'introduit simplement dans la monture de l'oculaire du viseur.

En adapter Du måste ha för att använda ögonmussla, ögonkorrektionslinser, lupp och vinkelsökare 3 på KONICA Autoreflex TC. Skruva fast adaptorn på tillbehöret. Fästes sedan enkelt på kameran genom att monteras i ramen på genomsiktssökaren.

Es adaptador necesario para usar algún accesorio de enfoque (Magnificador y Visor de angular 3) en la KONICA Autoreflex TC. Atornillar el adaptador en el accesorio que va a usar, y podrá montarlo insertándolo sólo en el marco del ocular en el visor.